

22/10/2020

- Aggiunto nuovo codice di errore ED00010-228 (Data emissione variazione non congruente con data emissione precedente variazione o con data visto doganale)
- Modificata descrizione errore ED00010-222 (Nota di variazione non ammessa per la fattura)

20/01/2020

- Correzione tab RSL del file excel Tracciato messaggio.xlsx: nella versione precedente era stato cancellato erroneamente il campo <dataSvincolo> della sezione <statoEsito>.

18/12/2019

- Messaggio R0/RSL, aggiornamento dei valori dello statoRichiesta:
 - 1=Fattura acquisita;
 - 10=Fattura annullata;
 - 25=Visto rilasciato;
 - 30=Visto non richiesto dal cessionario in OTELLO;
 - 40=In attesa del cessionario al punto di uscita;
 - 50=Visto non rilasciato.

11/12/2019

- Messaggio F2:
 - inserito il nuovo codice errore ED00010-227 (Territorio di residenza escluso dalla fiscalità IVA assente o errato);
 - aggiunto nuovo campo non obbligatorio <territorioEsclusoFiscIVA>;
- Messaggio R0: aggiunto nuovo campo <codiceUfficio> valorizzato nel caso in cui la richiesta visto è stata trattata presso un ufficio doganale nazionale;
- Messaggio RSL: aggiunto nuovo campo <codiceUfficio> valorizzato nel caso in cui la richiesta visto è stata trattata presso un ufficio doganale nazionale;
- Messaggio R0/RSL i valori dello statoRichiesta sono più dettagliati:
 - 1=Fattura acquisita - In attesa del cessionario al punto di uscita;
 - 10=Fattura annullata (storno totale con nota di credito);
 - 25=Visto rilasciato;
 - 30=Visto non richiesto dal cessionario in OTELLO;
 - 40=In attesa del cessionario al punto di uscita;
 - 50=Visto non rilasciato.

20/06/2019

- Aggiornamento Manuale operativo ambiente di Prova e Reale:
 - Paragrafo 6 "Certificato di firma": aggiornati i link dei certificatori firma digitale accreditati in Italia e in UE;
 - Paragrafo 8 "Codici di Ritorno dei web services": aggiornata la lista dei codici di errore;
 - Paragrafo 10.3 "Endpoint OTELLO 2.0": aggiornato l'end point;
 - Il paragrafo "Otello 1.0" è soppresso.

15/03/2019

- Messaggio F1: inserito il nuovo codice errore ED00010-226 (Dati minimi acquisiti in fallback in dogana. Inviare la fattura con flag fallback). In dogana è stato acquisito il set minimo di dati, necessari ai fini del successivo ricongiungimento automatico con i dati della fattura che dovrà essere trasmessa valorizzando il flag “fallback”.

28/11/2018

- Messaggio F1: aggiornata la descrizione nelle “Note” del campo <ivaPagata>.

Dal 25/10/2018 in ambiente di addestramento/validazione e dal 06/11/2018 in ambiente di esercizio:

- Messaggio F1:
 - Descrizione merce: la lunghezza minima è stata ridotta a 2 caratteri;
 - Documento identificativo del cessionario: viene accettato anche un identificativo contenente solo lettere e la lunghezza minima del campo è stata ridotta a 3 caratteri;
- Messaggi FV:
 - È stata introdotta la possibilità di trasmettere note di variazione di sola imposta. Al riguardo, occorre utilizzare il tipo documento “TD94” in caso di nota di credito di sola imposta oppure “TD95” in caso di nota di debito di sola imposta;
- È stato aggiornato l’elenco dei codici errore.

03/10/2018

- Messaggi F1 e FV: inserito il nuovo codice errore ED00010-008 (Messaggio non valido formalmente).

19/09/2018

- Messaggi F1 e FV:
 - Nel campo **descrizione** non è più possibile inserire solo spazi e/o solo numeri;
 - Nel campo **numFattura** non è più possibile inserire solo spazi;
 - **Imponibile** ed **imposta** non possono assumere valori negativi;
- Messaggio FV: il nodo **bene** è stato reso non obbligatorio;
- Messaggio F2: è stato inserito un nuovo codice errore ED00010-221 (Paese residenza e destinazione devono coincidere quando il viaggiatore risiede in un territorio UE escluso dalla fiscalità IVA).

31/07/2018

- Ampliamento del set di caratteri speciali accettati nel campo descrizione merce.
- Acquisizione importi negativi (sconti) nel documento fattura.
- Nuova gestione dei codici paese in conformità allo standard ISO 3166-2. Qualora il viaggiatore risieda in un territorio escluso dalla fiscalità IVA (ad es. Livigno), nel paese di residenza andrà indicato il codice ISO del paese UE corrispondente (ad es. IT per Livigno).
- Gestione nuovi valori natura del bene (**N1**=escluse ex art. 15, **N2**=non soggette, **N3**=non imponibili, **N4**=esenti **N5**=regime del margine / IVA non esposta in fattura, **N6**=inversione contabile (per le operazioni in reverse charge ovvero nei casi di autofatturazione per acquisti extra UE di servizi ovvero per importazioni di beni nei soli casi previsti), **N7**=IVA assoluta in altro stato UE (vendite a

distanza ex art. 40 c. 3 e 4 e art. 41 c. 1 lett. b, DL 331/93; prestazione di servizi di telecomunicazioni, tele-radiodiffusione ed elettronici ex art. 7-sexies lett. f, g, art. 74-sexies DPR 633/72).

- Gestione importi relativi alla commissione delle società di tax refund per le fatture vat off. La commissione dovrà essere indicata come segue:
 - Natura = CS
 - Descrizione del bene = testo libero, ad esempio “commissione/contributo di servizio”
 - Quantità = 1
 - Imponibile = importo commissione (obbligatoriamente valorizzato se natura = CS con valore >0)
 - Imposta = 0
 - Aliquota = 0

15/05/2018

- Nei messaggi F1 e FV il campo **descrizione** è stato esteso a 150 caratteri.
- È stata aggiornata la tabella degli errori contenuta nello sheet “Errori” del file excel del tracciato dei messaggi di OTELLO 2.0

13/12/2017

- Sono stati aggiornati i controlli formali presenti nei file XSD.
- Nei messaggi F1 e FV:
 - Il campo **descrizione** è stato ridotto a 100 caratteri formati da lettere, numeri e i seguenti caratteri: spazi, punto, virgola e apice.
 - Il campo **aliquota** prevede anche il valore 5, oltre a 0, 4, 10 e 22.
- Nel messaggio FV è stato eliminato il campo **ivaPagata**.
- In caso di fattura già presentata, il messaggio R1 restituisce nel campo **CRFO** il Codice Richiesta della fattura già presente.
- Nel messaggio R0 è stato aggiunto il campo **totaleFattura**.
- Nel messaggio R2 è stato aggiunto il campo **totaleFattura** ed è stata modificata l’obbligatorietà di alcuni campi.
- Nei messaggi R0 e R2 è stato aggiornato il nodo **listaEsiti**.
- È stato aggiunto il nuovo messaggio SL (Ricerca, per intervallo temporale, dei cambiamenti di stato delle fatture di propria competenza) e la relativa risposta RSL.

27/09/2017

- Nei messaggi F1, FV, FUE, R1 e R0 il campo **pivaIntemediario** è stato modificato in **intermediario**, i cui sotto-nodi sono **paeseIntemediario** (A2) e **pivaIntemediario** (A12; min A11, max A12).

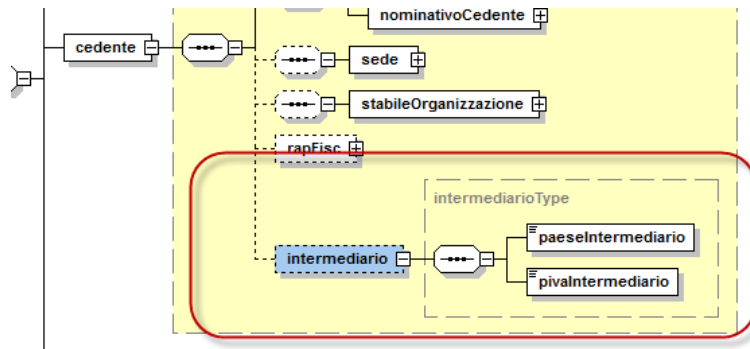

- Nel messaggio S0 sono stati eliminati i campi **identificativoRichiedente** e **tipoTrasmissione**:

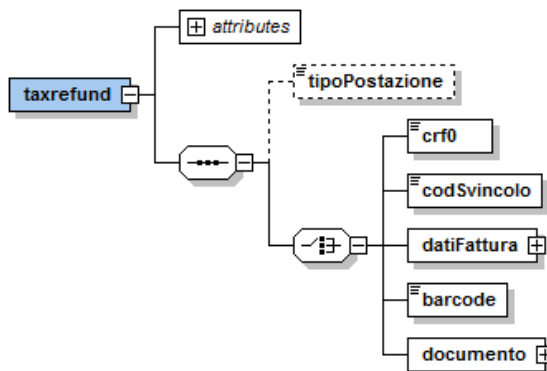

- Nel messaggio F1 sono state modificate le regole di compilazione del campo **identificativoCedente**.
- Nel messaggio F1 nel campo **descrizione** non sono più accettati i caratteri "<" e ">".

07/07/2017

- È stata aggiornata la descrizione dei campi (colonna **Note**).

05/07/2017

- Pubblicazione dei tracciati.